

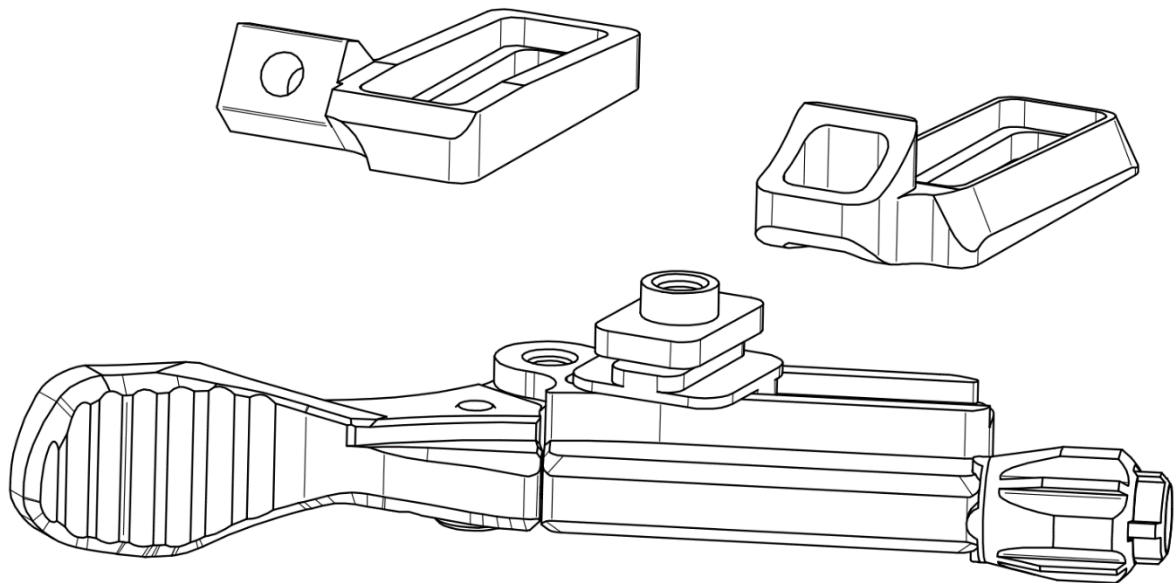

EIGHTPINS



Installationsanleitung Underbar Remote

V1 de 17.11.2023
Underbar Remote

Lupaan GmbH
Kristein 2
A-4470 Enns
www.eightpins.at
service@eightpins.at

Für eine optimale Funktion des Underbar Remote ist eine korrekte Installation laut den folgenden Schritten notwendig.

ACHTUNG: Für die Montage an den Anschraubpunkten der jeweiligen Matchmaker müssen diese bereits vorhanden sein oder separat zugekauft werden!
(z.B.: Avid Matchmaker X Schellenadapter, Magura Shiftmix)

Für die I-Spec Montage an den SHIMANO Bremshebeln muss nur eine SHIMANO Befestigungsmutter (Art.Nr.: Y-0FB50000) separat gekauft werden!

Installationsanleitung

Benötigte Werkzeuge

- 4mm Inbusschlüssel
- 3mm Inbusschlüssel
- 2mm Inbusschlüssel
- Drehmomentschlüssel mit 3mm Inbus - Aufsatz
- Bowdenzugschneider oder Seitenschneider

Vorbereitung

Die Sattelstütze im Rahmen auf die korrekte Sitzhöhe einbauen, die Bowdenzughülle im oder am Rahmen verlegen und zum Lenker hin führen. Darauf achten, dass die Bowdenzughülle lang genug ist um einen 90° Lenkeinschlag gewährleisten zu können. Gegebenenfalls Bowdenzuglänge anpassen oder einen neuen Bowdenzug einziehen.

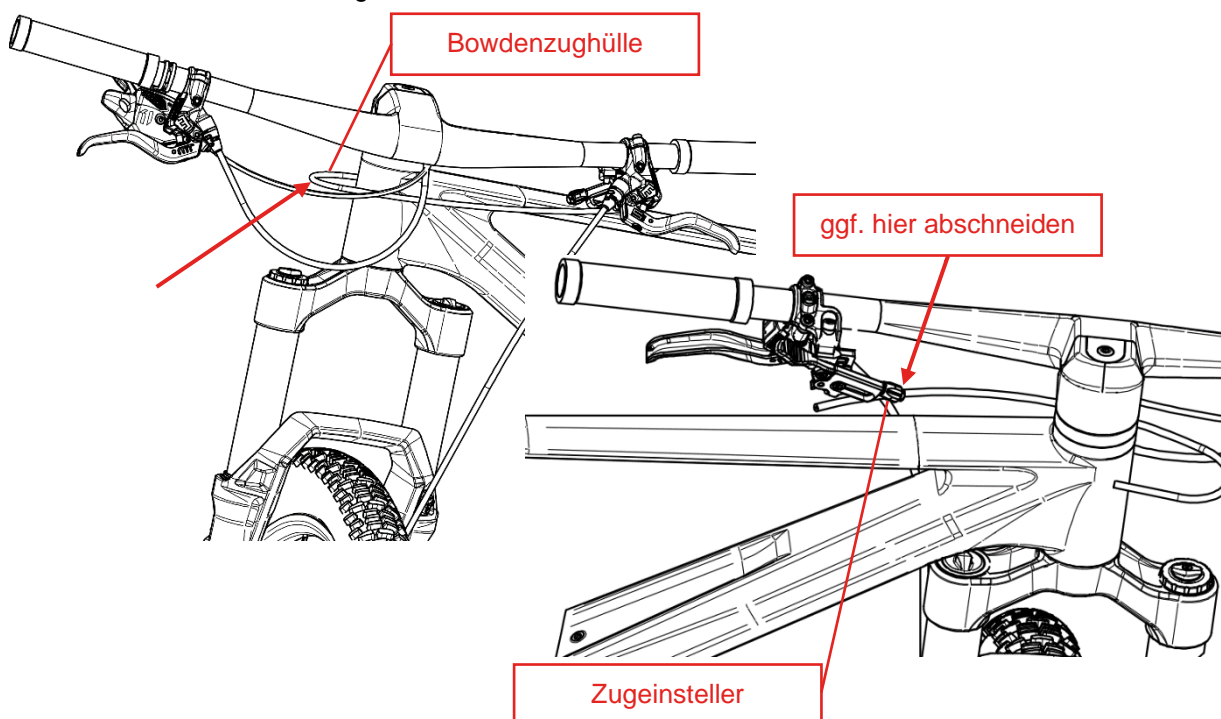

Matchmaker laut Herstellerangaben montieren.

Ausnahme: SHIMANO Befestigungsmutter muss nach unten ausgerichtet werden!

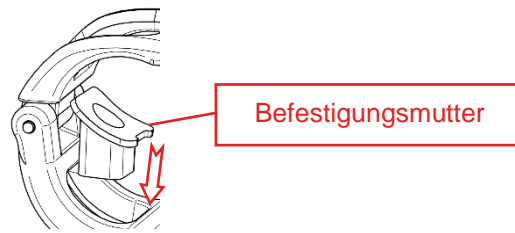

Schritt 1: Den Adapter für die Montage in der abgebildeten Anordnung zusammenstecken und die Schraube nur leicht fest ziehen. Darauf achten, dass die Cross-Plate im richtigen Winkel eingelegt wird.

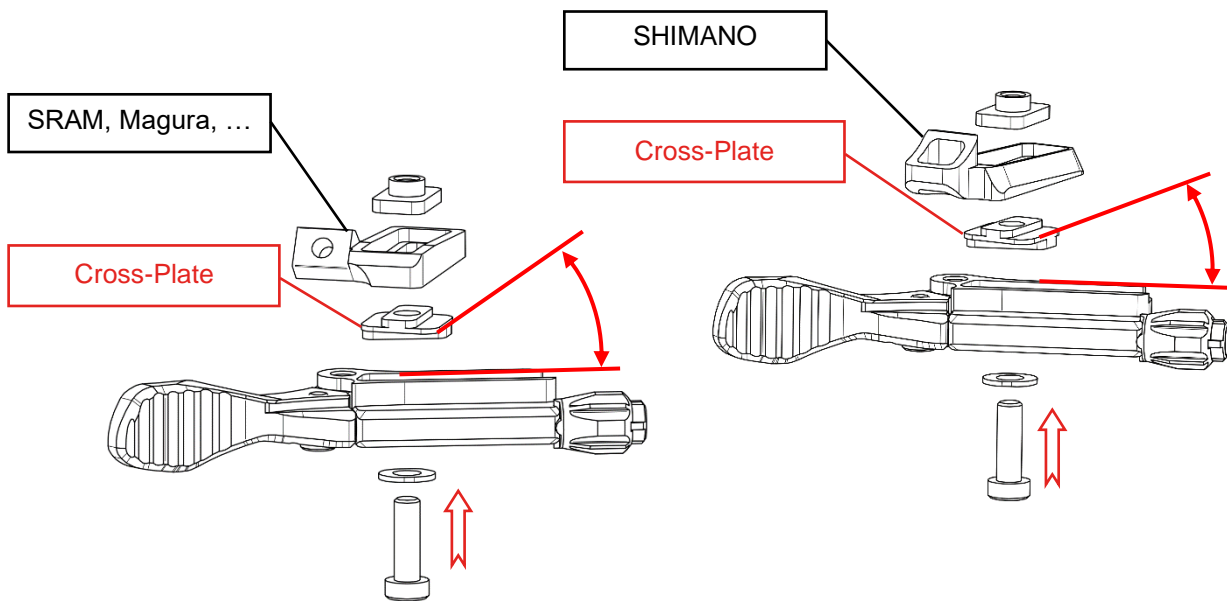

Schritt 2: Den Remote mit dem aufgeschraubten Adapter an dem Matchmaker zunächst leicht fest schrauben.

Remote muss sowohl am Matchmaker, als auch am Adapter in allen Richtungen beweglich sein.

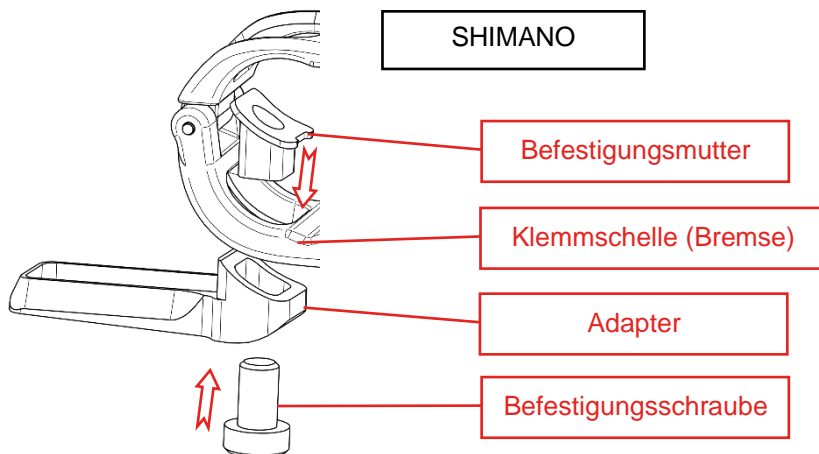
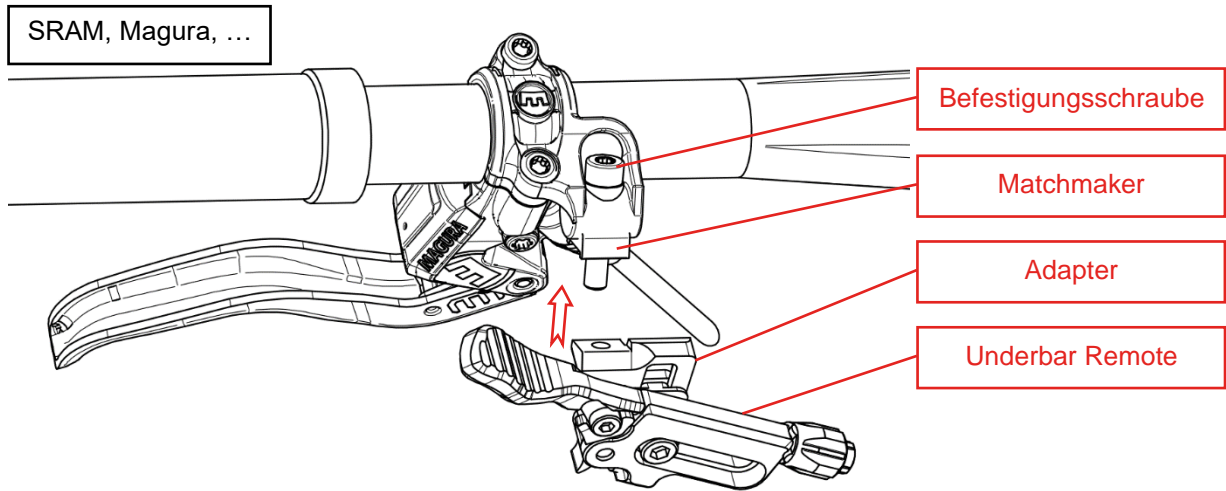

Schritt 3: Die gewünschte Position herausfinden. Dazu die Hand am Griff, in Fahrposition bringen. Den Daumen auf die „Druckfläche“ des Hebels legen, und die perfekte Position einstellen. Anschließend die Befestigungsschraube des Matchmakers mit dem vom Hersteller vorgegebenen Drehmoment festziehen. Die Schraube, welche den Underbar Remote mit dem Adapter verbindet, mit einem 4mm Inbus mit 2,5 Nm festziehen.

Beschreibung ist für alle Matchmaker Systeme ident!

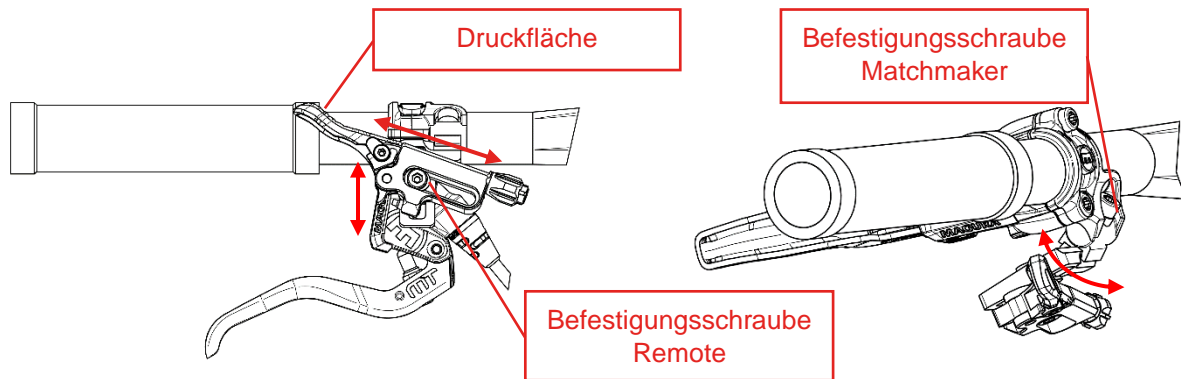

Schritt 4: Den Zugeinsteller vollkommen eindrehen. Klemmschraube für den Bowdenzug öffnen, damit der Bowdenzug eingefädelt werden kann.

Beschreibung ist für alle Matchmaker Systeme ident!

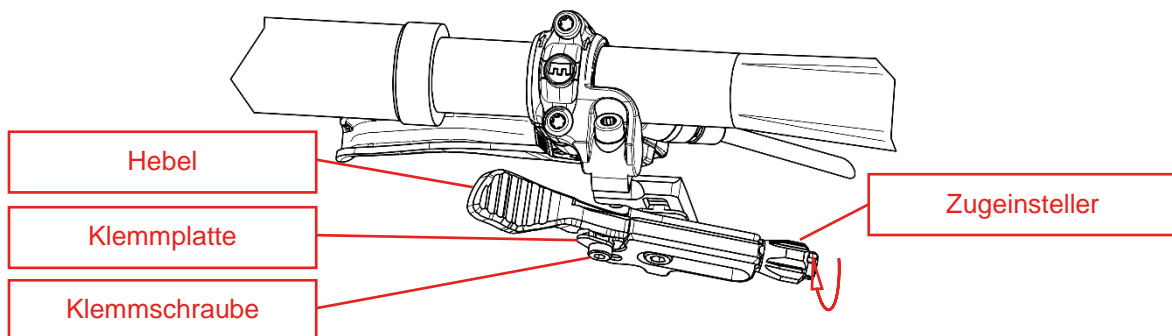

Schritt 5: Die Endkappe auf die Bowdenzughülle stecken und den Bowdenzug durch den Remote fädeln.

Beschreibung ist für alle Matchmaker Systeme ident!

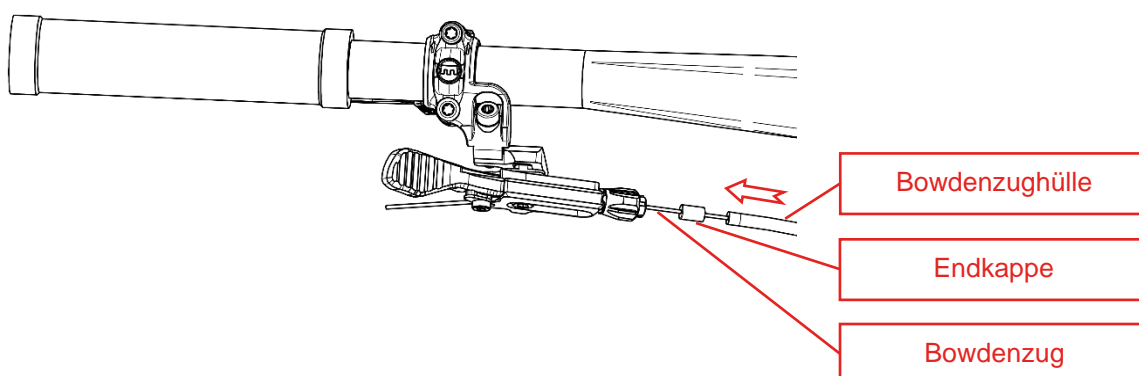

Schritt 6: Bowdenzug zwischen Hebel und Klemmbacke durchfädeln und Bowdenzughülle in den Zugeinsteller stecken. Darauf achten, dass der Hebel sich in der NICHT – gedrückten Position befindet. Klemmschraube unter leichtem Zug am Bowdenzug mit 1,5 Nm fest ziehen.

Beschreibung ist für alle Matchmaker Systeme ident!

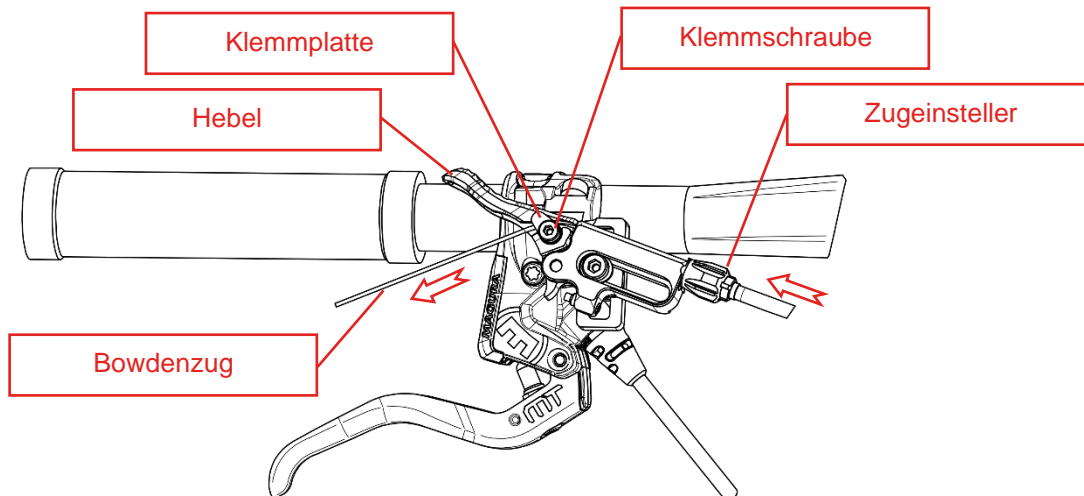

Schritt 7: Den Zugeinsteller öffnen bis am Hebel des Remote kein Leerweg zu spüren ist.

Info: Sollte der Zugeinsteller bereits völlig geöffnet sein und immer noch Leerweg am Hebel spürbar sein, muss der Zugeinsteller erneut komplett eingedreht werden. Die Klemmschraube nochmal öffnen und den Bowdenzug nachziehen. Klemmschraube unter leichtem Zug am Bowdenzug wieder mit 1,5 Nm fest ziehen.

Beschreibung ist für alle Matchmaker Systeme ident!

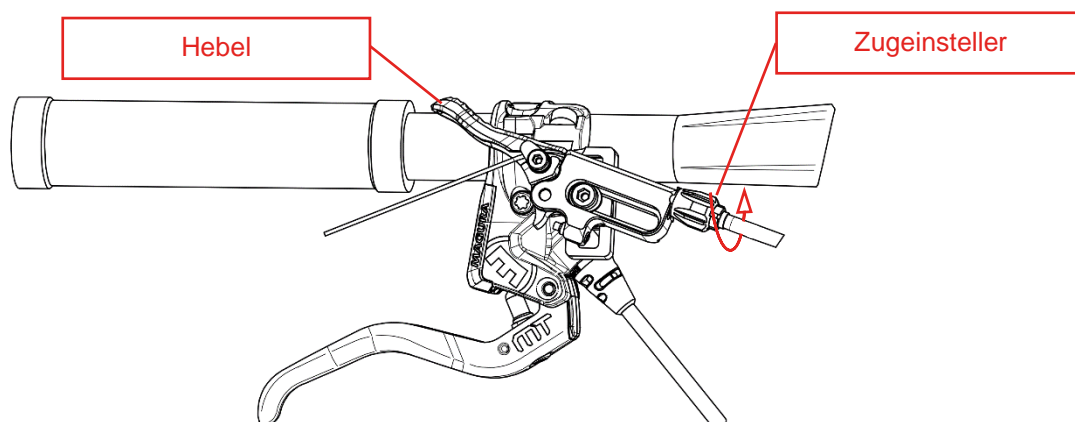

Schritt 8: Den überstehenden Bowdenzug innerhalb der Hebellänge mit einem Bowdenschneider abschneiden.

Beschreibung ist für alle Matchmaker Systeme ident!

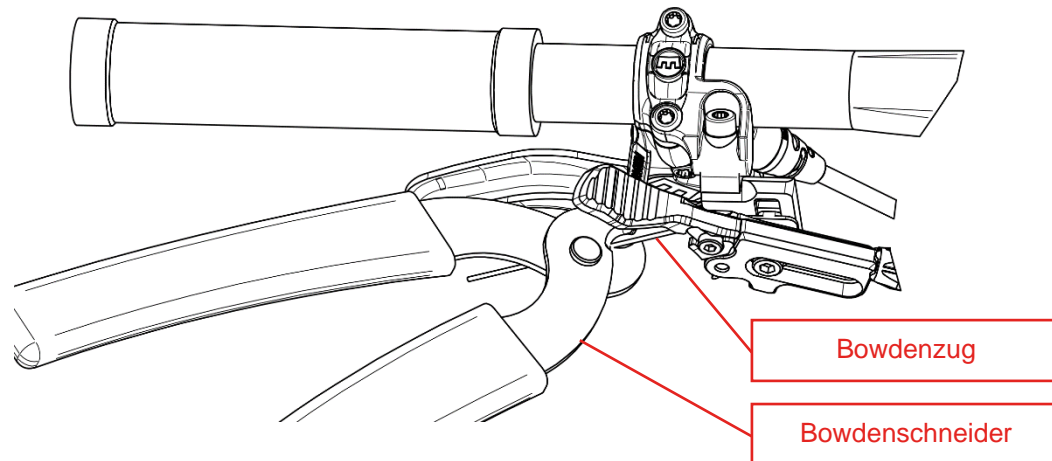

Schritt 9: Zur Vermeidung einer Zugbelastung der Sattelstütze, ist die Hebel-Begrenzerschraube einzustellen.

Dazu Remote Hebel langsam drücken, bis sich die Verriegelung der Sattelstütze aktiviert. Mit einem 2mm Inbusschlüssel die Begrenzerschraube eindrehen, bis die zuvor herausgefundene Hebelposition erreicht ist.

Beschreibung ist für alle Matchmaker Systeme ident!

